

# FICHA TÉCNICA TACO ELASTICO

## 1. Descripción del Producto

Soporte elástico de caucho-metal de forma cilíndrica, diseñado para la amortiguación de vibraciones, absorción de choques y reducción de ruido estructural. Este modelo cuenta con una fijación mixta constituida por un espárrago roscado exterior (macho) en una de sus caras y un orificio roscado ciego (hembra) en la cara opuesta, lo que facilita su montaje entre dos superficies rígidas.

## 2. Aplicaciones Típicas

- Motores eléctricos y de combustión.
- Bombas hidráulicas y de agua.
- Compresores y sistemas de ventilación/climatización (HVAC).
- Maquinaria industrial ligera y cajas de herramientas.
- Cuadros eléctricos y de control.

## 3. Características Técnicas y Materiales

- **Cuerpo Elástico:** Elastómero/Caucho natural (NR) de alta resiliencia (disponible bajo demanda en NBR, EPDM o Silicona para entornos específicos).
- **Componentes Metálicos:** Placas de base y tornillería en acero zincado de alta resistencia con tratamiento anticorrosión (opcional en acero inoxidable).
- **Adherencia:** Proceso de vulcanizado de alta seguridad que garantiza una unión íntima y duradera entre el metal y el caucho.
- **Durezas Estándar:** Disponible habitualmente en tres durezas Shore A (Blanda: 45 ShA, Media: 60 ShA, Dura: 70 ShA).

## 4. Croquis y Nomenclatura de Dimensiones

**A:** Diámetro exterior del cuerpo de caucho. **B:** Altura del cuerpo de caucho. **C:** Métrica del espárrago roscado (Macho) y del orificio roscado (Hembra). **H:** Longitud del espárrago roscado exterior.

## 5. Ventajas

- **Fácil Instalación:** Su configuración macho-hembra permite un montaje rápido y versátil sin necesidad de tornillería adicional en uno de sus extremos.

- **Efecto Multidireccional:** Excelente comportamiento trabajando a compresión, permitiendo a su vez cierta flexibilidad ante esfuerzos de cizalladura o torsión moderados.
- **Protección Mecánica:** Prolonga la vida útil de los equipos al aislar las frecuencias críticas de vibración.

## 6. Recomendaciones de Uso y Montaje

- El soporte está diseñado principalmente para trabajar a **compresión**. Deben evitarse los esfuerzos directos de tracción continua.
- Asegurar que las superficies de apoyo sean completamente planas para que la carga se distribuya de manera uniforme por toda la superficie metálica.
- Evitar el contacto prolongado con aceites, combustibles o ácidos fuertes a menos que se haya especificado un elastómero sintético especial (como el NBR).

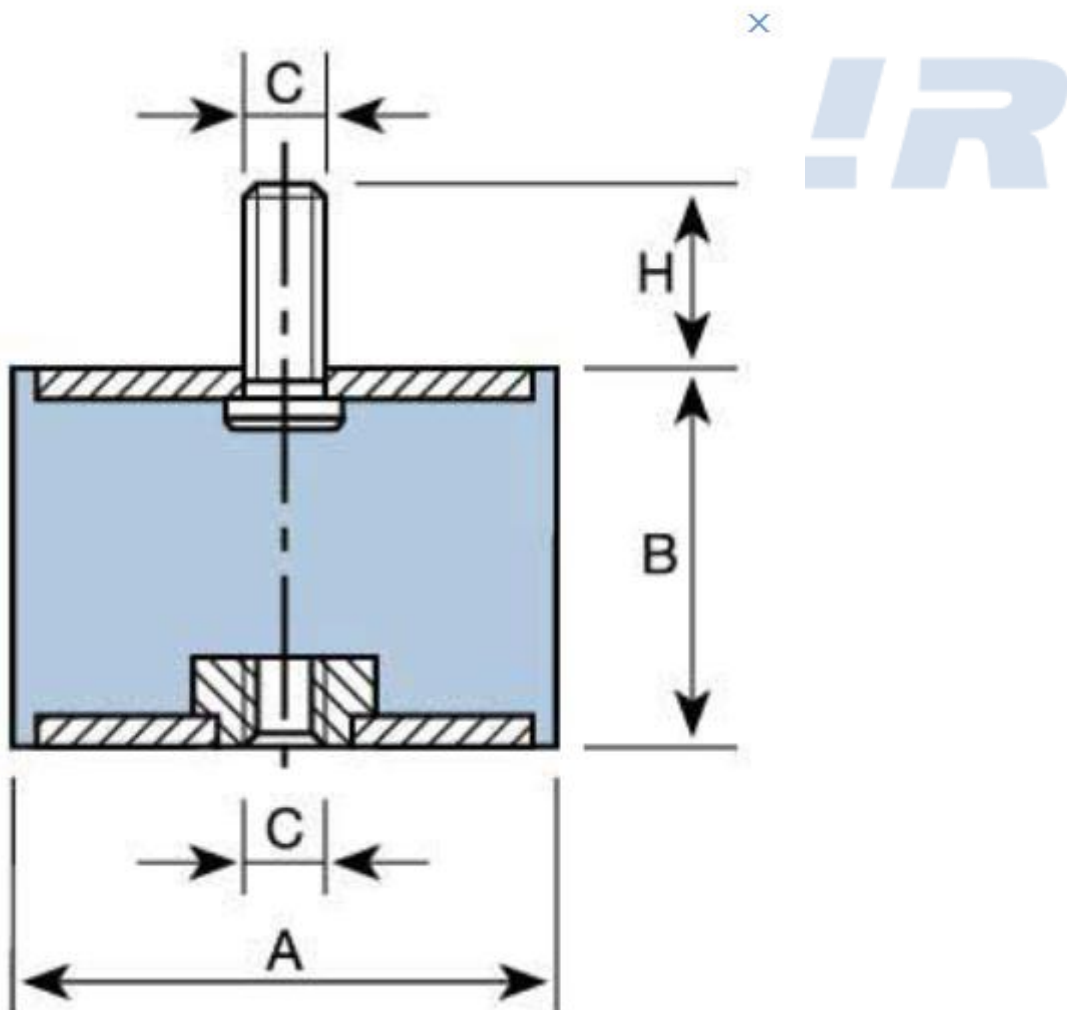

Tipo	Código	A (mm)	B (mm)	C (mm)	H (mm)	Peso (kg)	COMPRESIÓN Carga Máx. (daN)	COMPRESIÓN Flecha (mm)	CIZALLAMIENTO Carga Máx. (daN)	CIZALLAMIENTO Flecha (mm)
SOPORTES CILÍNDRICOS MIXTO 50-75	121201	50	20	M-10	25	0,134	300	3	25	2,5
	121061	50	25	M-10	25	0,146	300	3,5	25	3
	121202	50	30	M-10	25	0,34	275	5	25	4,5
	121062	50	35	M-10	25	0,37	250	7	25	6,5
	121203	50	40	M-10	25	0,176	210	8,5	25	7,5
	121063	50	45	M-10	25	0,192	190	9	25	8
	121204	50	50	M-10	25	0,192	170	9,5	25	8,5
	121064	50	60	M-10	25	0,222	150	10	25	9
	121071	60	25	M-10	25	0,21	400	3	30	2,5
	121072	60	36	M-10	25	0,247	300	6	30	5,5
	121073	60	45	M-10	25	0,278	250	8	30	7
	121074	60	60	M-10	25	0,311	200	9	30	8
	121081	70	35	M-10	25	0,316	450	6	35	5,5
	121082	70	50	M-10	25	0,38	350	7,5	35	7
	121083	70	60	M-10	25	0,42	300	8	35	7
	121084	70	70	M-10	25	0,483	300	9,5	35	8,5



**CISUR**